

STOJANY NA KOLO

montážní návod

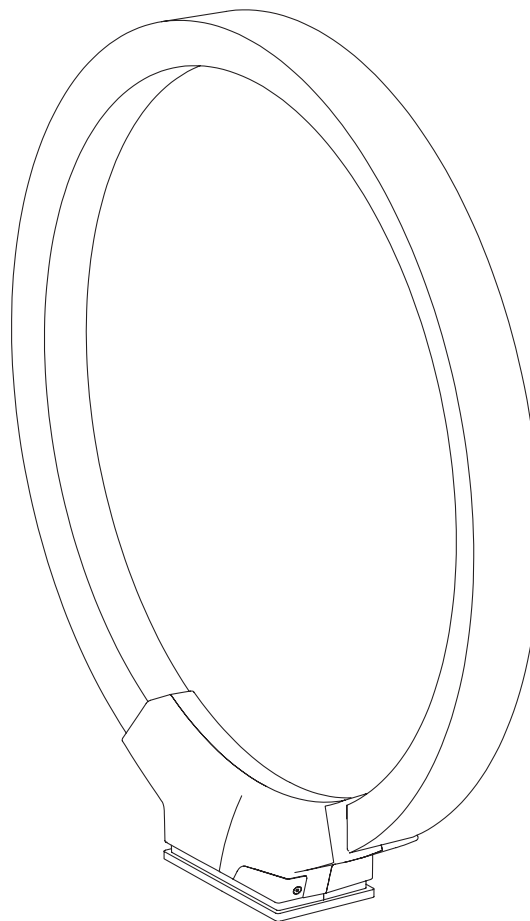

GOMEZ

V: 01
13.9.2018

mm
cité

1

mmcite.com

montážní kroky

1. vytvoření základu
2. demontáž
3. kotvení
4. montáž krytu

*doporučený počet
montážníků*

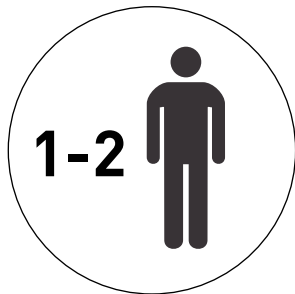

vrtací kladivo

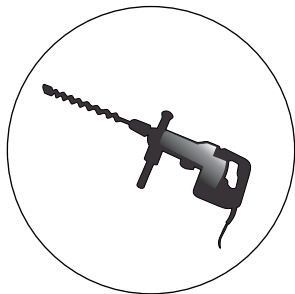

aku vrtačka



úhelník

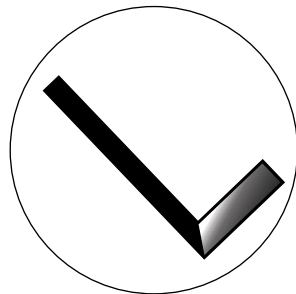

vodováha

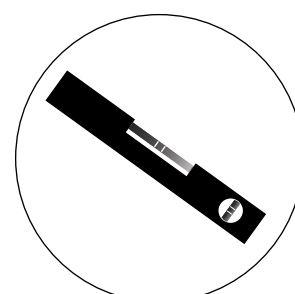

metr

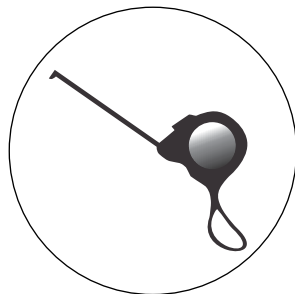

imbus

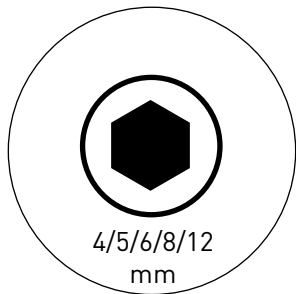

stranový klíč



nivelační podložky



šroubovák

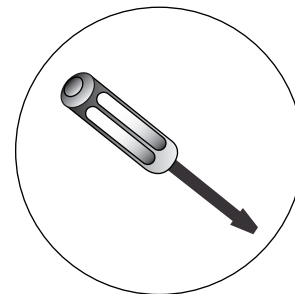

2

NEJPRVE JE NUTNÉ DEMONTOVAT ŠTÍTKY A BOČNÍ KRYT PATKY STOJANU.

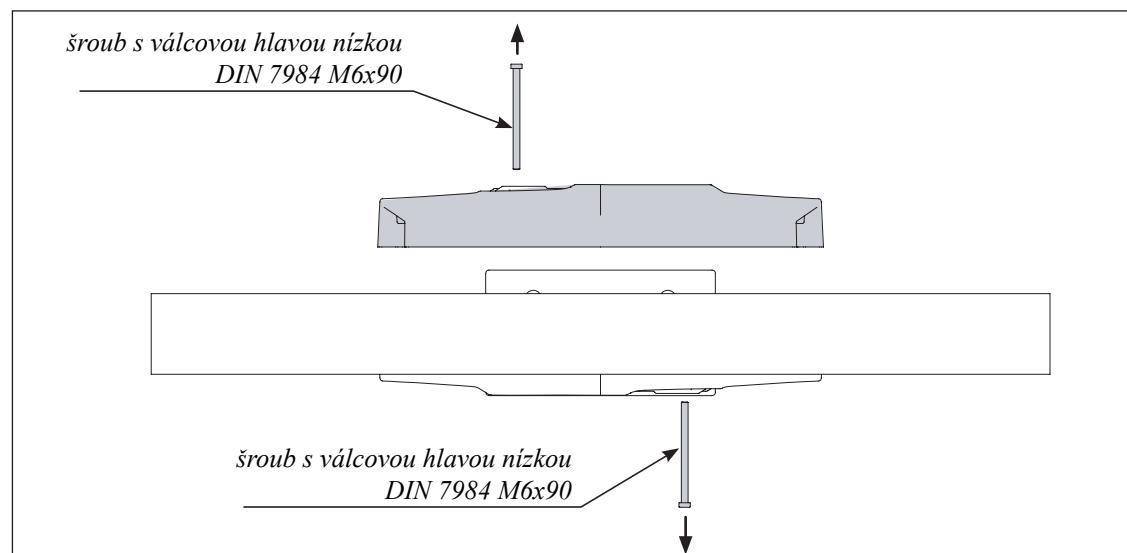
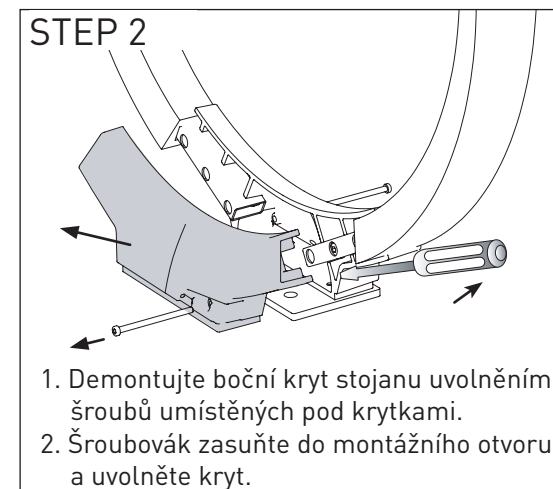
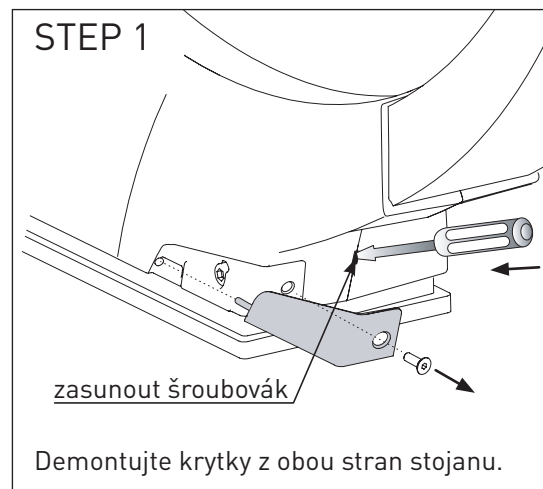
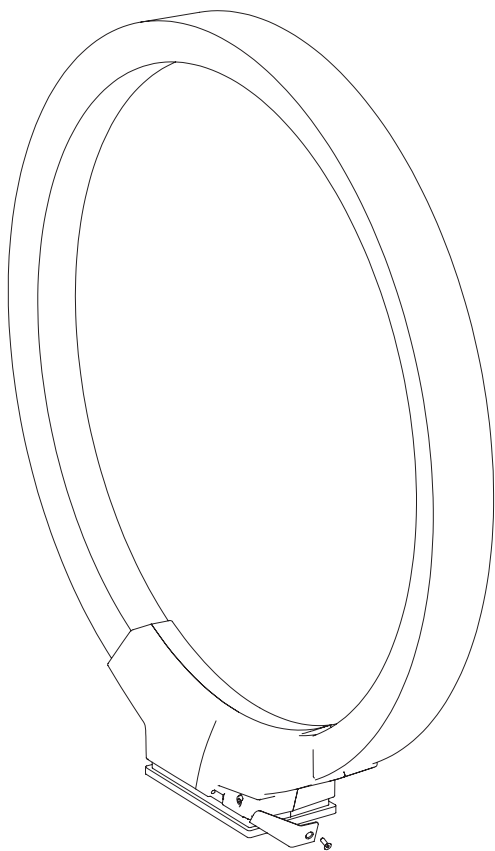

3

USTAV STOJAN NA ZÁVITOVÉ TYČE V SOULADU S VÝKRESEM KOTVENÍ. ZKONTROLUJ VODOROVNOST A SVISLOST STOJANU - PRO VYROVNÁNÍ NEROVNOSTÍ TERÉNU POUŽIJ NIVELAČNÍ PODLOŽKY. POUŽIJ SPOJOVACÍ MATERIÁL A UTÁHNI.

*matice šestihránná DIN 934 M10
podložka pérová DIN 127 B M10
podložka běžná DIN 125-1A M10*

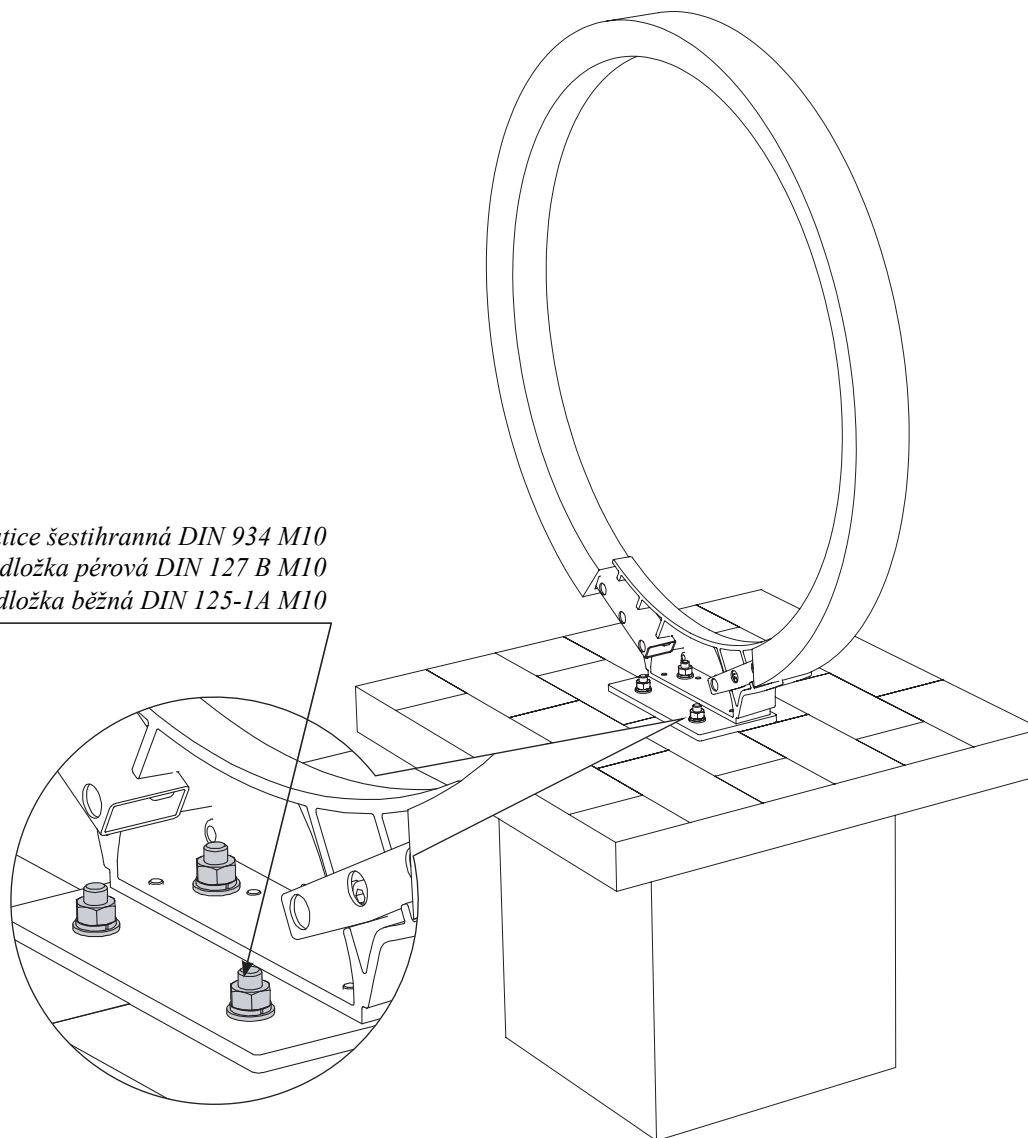

4

NA ZÁVĚR NAMONTOVAT BOČNÍ KRYT A ŠTÍTKY.
OBRÁCENÝ POSTUP JAKO U DEMONTÁŽE.

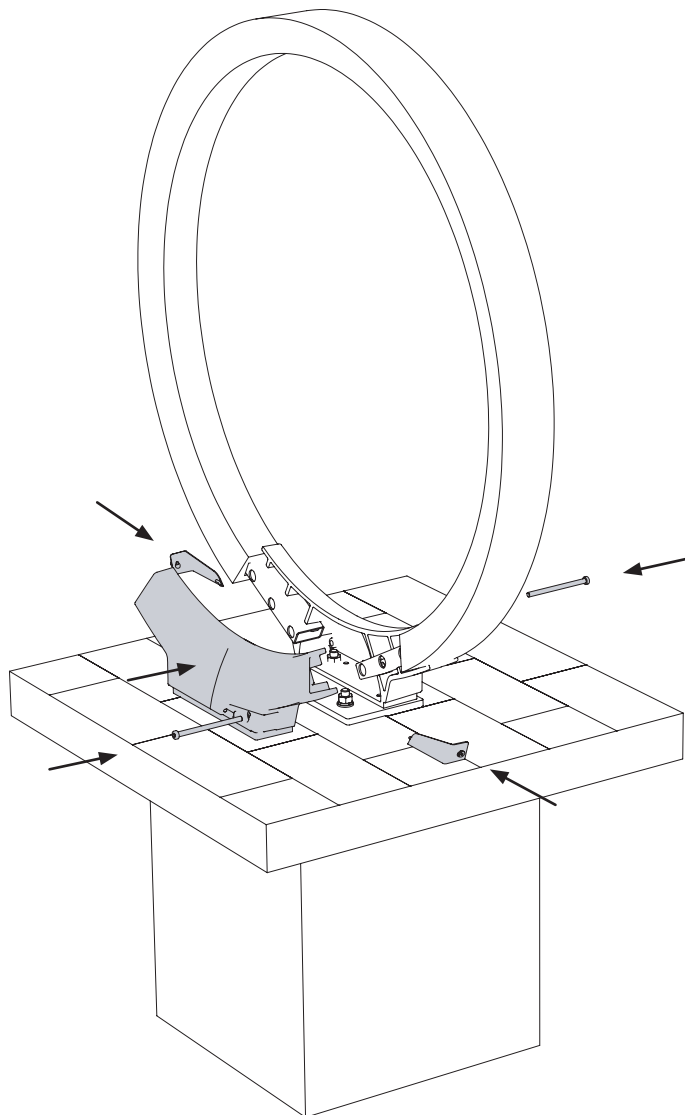

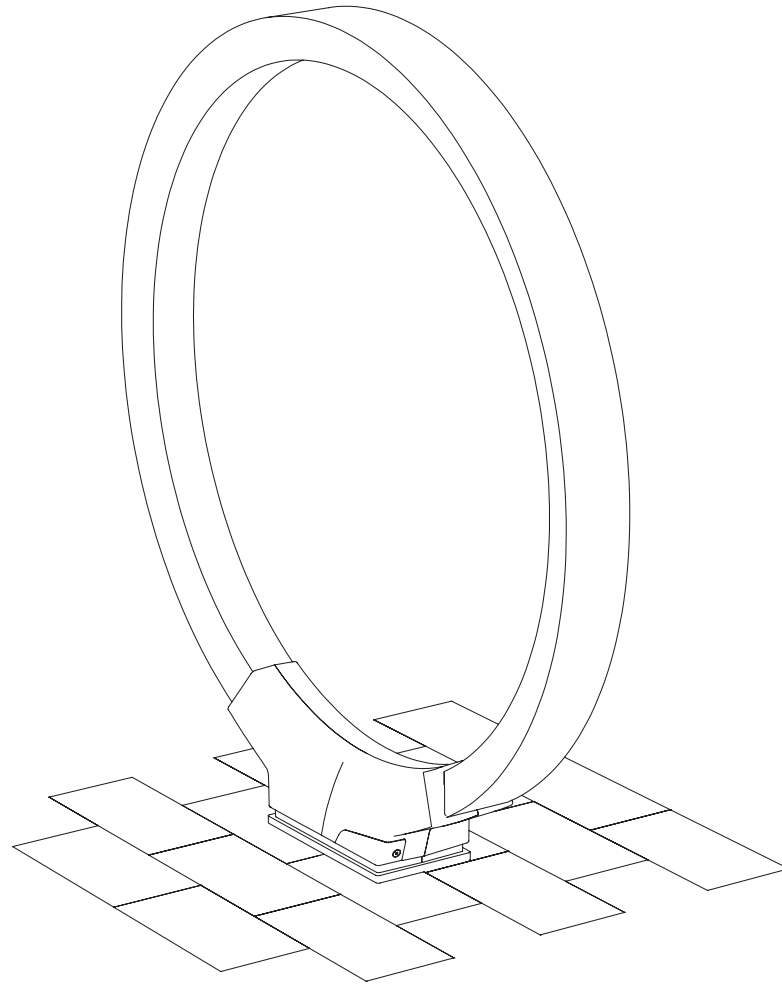

Bravo!